

# JOSKIN

www.joskin.com

# AQUATRANS

TONNES À EAU PARFAITEMENT  
AJUSTÉES POUR VOS ANIMAUX

ACTION TONNES À EAU

- 175 €/m<sup>3</sup>

Action valable jusqu'au 31/10/2024. Offre soumise à conditions.



Une façon simple et efficace d'assurer l'accès à l'eau pour vos animaux

## AQUATRANS

- Vanne arrière à bille 2" 1/2
- Abreuvoir 1 bête
- Freins hydrauliques
- Béquille à cric
- Éparpilleur dosable 2" 1/2
- Freins pneumatiques
- Brise-lames aux normes européennes
- Robinet 1/4 de tour (2" 1/2)
- Freins hydrauliques et pneumatiques
- Garde-boue
- Feux latéraux
- Emplacement et éclairage de plaque
- Pare-chocs arrière ou latéraux

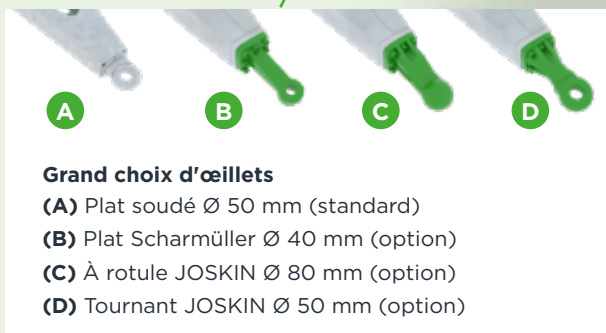
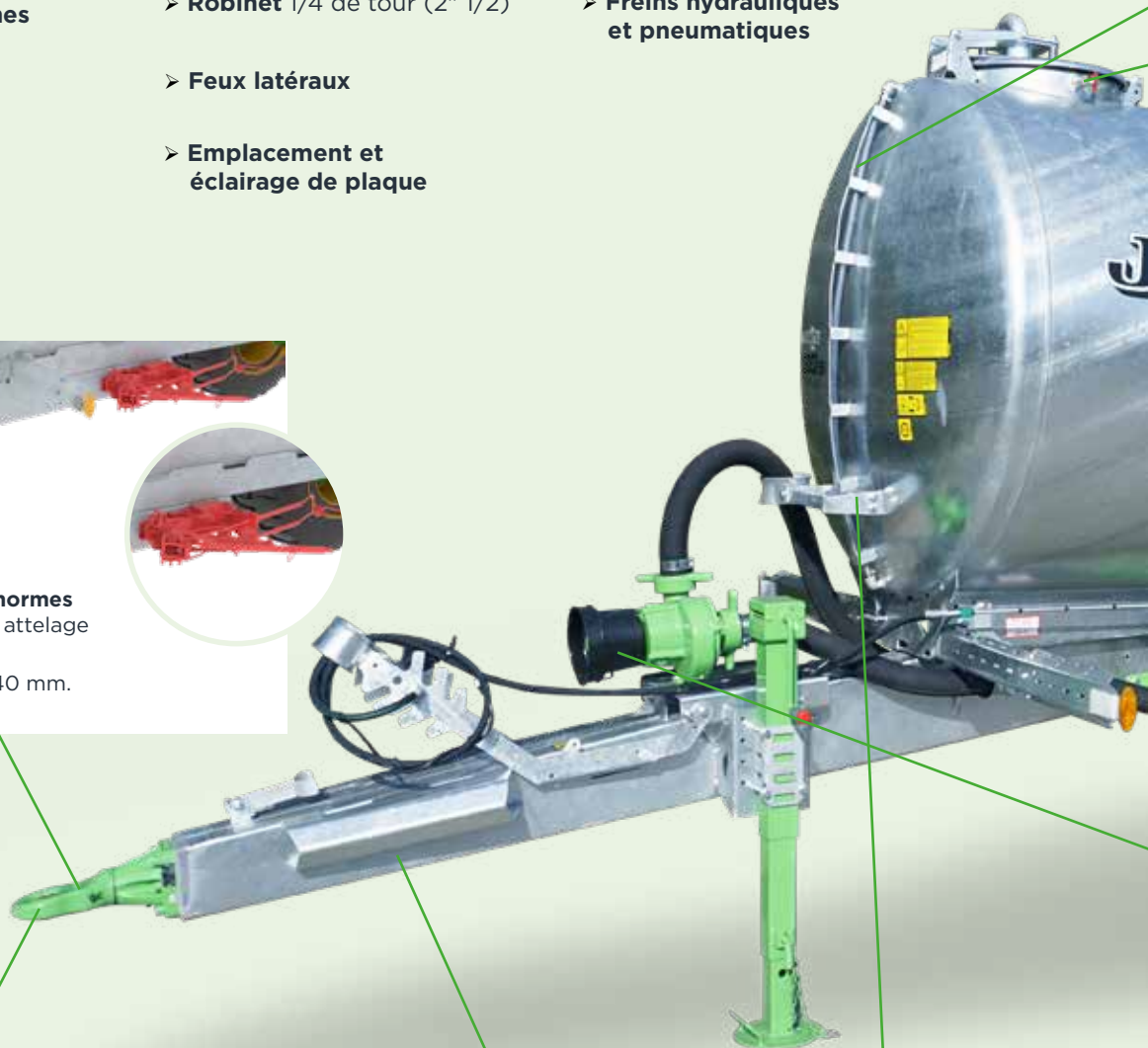



**Jauge de niveau** protégée, hors d'atteinte des animaux.



**Couvercle** Ø 450 mm à ouverture rapide avec joint d'étanchéité.



**Livraison en kit non monté** pour réduire les coûts et le gabarit de transport.



**Abreuvoir de 70 l à niveau constant** avec vanne 1" (pour fermeture au transport), en position arrière ou latérale.



**Feux arrière** sur charnières pouvant être repliés manuellement afin de prévenir les dégâts causés par le bétail.

**(A) Pompe centrifuge** de remplissage : débit 1 000 l/min, entraînement par cardan 540 tr/min.



**(B) Tuyau d'aspiration** de 6 m et Ø 60 mm avec anti-retour et écarteur de fond de fosse.



**Pompe de vidange électrique** 12 V - y compris pistolet avec compteur et 4 m de tuyau 1".

## GAMME AQUATRANS DE 1 100 L À 10 000 L

### Cuves sur pieds

(cuves identiques)

### Cuves mobiles

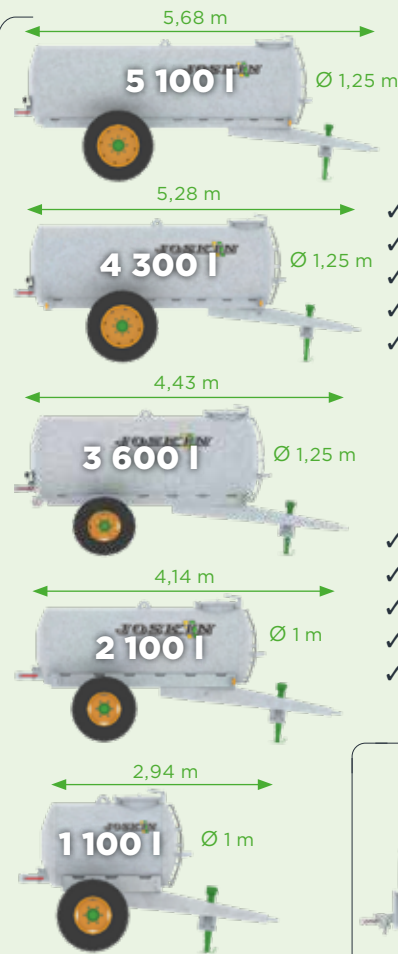

### AQUATRANS

- ✓ Capacité de 1 100 à 5 100 litres
- ✓ Longueur de cuve de 1,56 à 4,35 mètres
- ✓ Diamètre de 1 à 1,25 mètre
- ✓ Cuve en acier HLE galvanisé
- ✓ Faible poids à vide

### AQUATRANS XL

- ✓ Capacité de 6 000 à 10 000 litres
- ✓ Longueur de cuve de 4,12 à 4,88 mètres
- ✓ Diamètre de 1,4 à 1,7 mètre
- ✓ Cuve en acier HLE galvanisé
- ✓ Structure autoportante renforcée

### Cuves XL mobiles

